

STR 25

STR 16

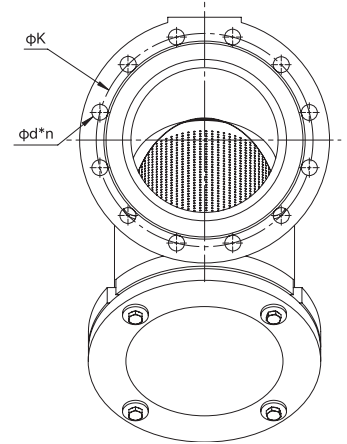
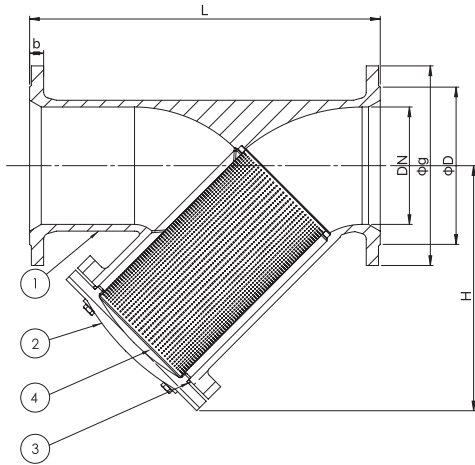

General Specification

Maximum working temperature 110 °C

PN 16.25 bar

ویژگی های محصول

ماکزیم دمای کاری ۱۱۰ درجه سانتیگراد

فشار کاری ۱۶٫۲۵ بار

Standards

Face to face dimension: EN558 (series 1)

Machining and drilling of flange: EN1092-2

Testing and inspection: EN12266-1

استاندارد

EN558 (سری ۱): وجه تا وجه:

EN1092-2: ماشین کاری و سوراخ کاری فلنچها:

EN12266-1: تست و بازرسی:

Applications

Water and waste water and HVAC

کاربرد

صنایع آب و فاضلاب، تاسیسات حرارتی-برودتی و تهویه مطبوع

DN (mm)	L	H	PN16						PN25						NO	Part Name	Material	Spare Part
			D	K	g	b	d*n	Weight (kg)	D	K	g	b	d*n	Weight (kg)				
50	230	145	165	125	99	20	19*4	12	165	125	99	19	19*4	10	1	Body	GG25 / GGG50	
65	290	163	185	145	118	20	19*4	16	185	145	118	19	19*8	13	2	Cover	GG25 / GGG50	
80	310	185	200	160	132	22	19*8	20.5	200	160	132	19	19*8	17	3	Screen	ALSI 304	
100	350	225	220	180	156	24	19*8	29.5	235	190	156	19	23*8	25	4	Oring	EPDM	
125	400	290	250	210	184	26	19*8	41	270	220	184	19	28*8	32				
150	480	332	285	240	211	26	23*8	53	300	250	211	20	28*8	43				
200	600	400	340	295	266	20	23*12	83	360	310	274	22	28*12	73				
250	730	440	405	355	319	22	28*12	120	425	370	330	24.5	31*12	120				
300	850	585	460	410	370	24.5	28*12	204	485	430	389	27.5	31*16	204				
350	980	665	520	470	429	26.5	28*16	290	555	490	448	30	34*16	295				